

MODULE & MOBILE HÄUSER

...auf Wunsch nach Maß

Farrell®
INTERNATIONAL

&

ALL INCLUSIVE
MONTAGESERVICE

Andreas Stichler

Ein CONTAINER MOBILHAUS kann

man nicht einfach mit CONTAINER gleichsetzen.

Natürlich gibt es kostengünstige Wohncontainer, die mit einem herkömmlichen Container kaum etwas gemein haben – bis auf genormte, fest abgesteckte Maße.



Aber unser Super-Angebot MobilHaus besteht – wenn man den Container als „Mutter der Modulhäuser“ ansieht, nur aus dem tragenden Rahmen, dessen Hohlgestänge starken Halt und problemlose Anbaumöglichkeiten bietet.

Hinstellen, auklappen, anschließen
einziehen.....

Und ebenso geht es auch umgekehrt



UNSER SPITZEN-ANGEBOT



- Ca. 38m² wärmegeklämmt, wasserdicht und feuerfest
- Ohne Fundament, nur mit Aufsetzblöcken möglich
- Inkl. Anlieferung – Lieferzeit ca. 6-8 Wochen
- Aufbau nach Anlieferung
- Nach Aufbau sofort bewohnbar
- Innenausstattung variabel (gegen Aufpreis)

Ab **29.600,- €** zzgl.. MwSt.

das entspricht ca. 780,- €/m²

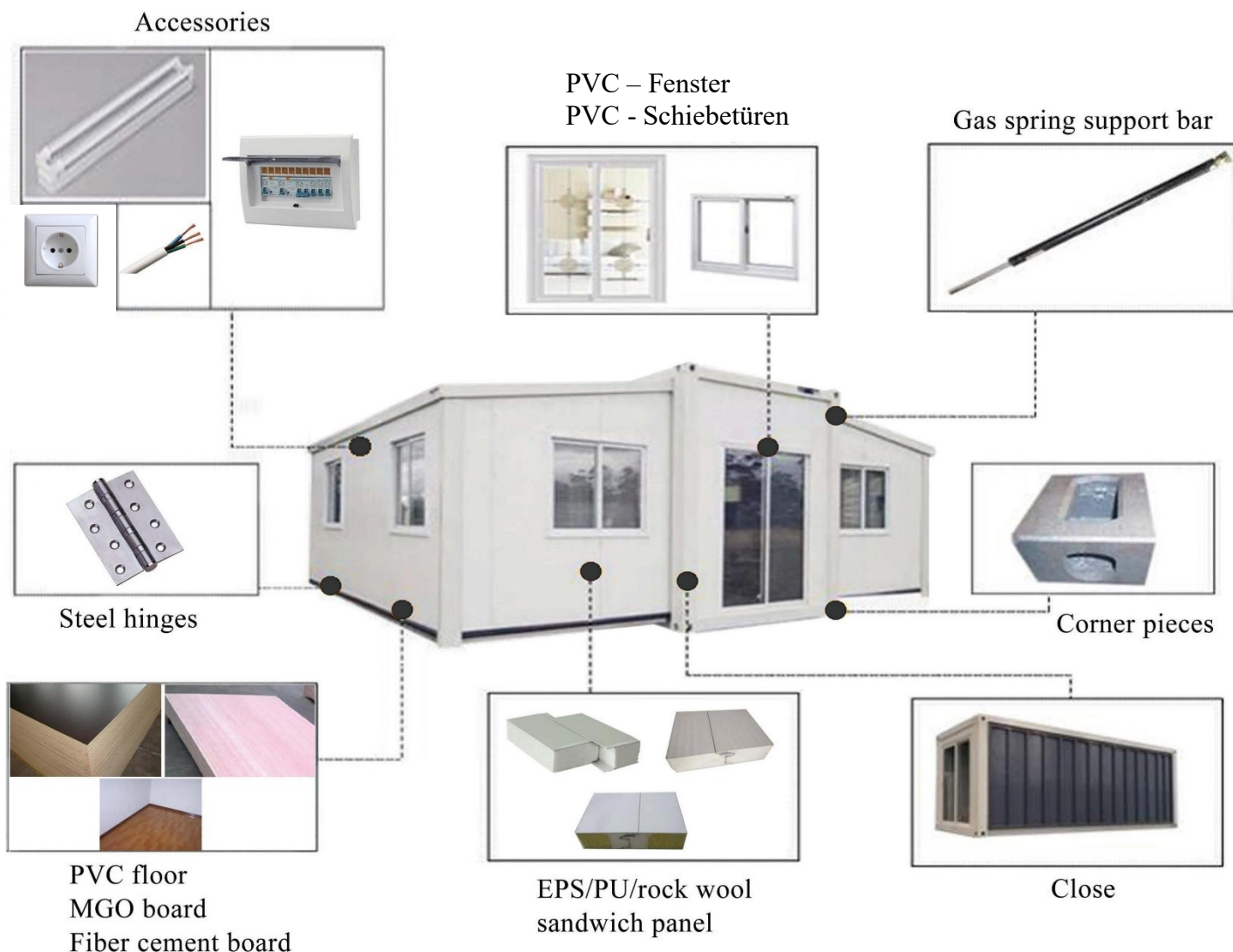

Maße	6400*5950*2450mm
Wandpaneel	50/75mm EPS/Steinwolle/PU/ Glaswolle sandwich paneel doppelt 0,4mm
Stahlstruktur	2,5-3,0mm geschweißte Stahlstruktur
Fenster	Plastik, Stahl/Aluminium Doppel-verglaste Schiebefenster
Außentür	Plastik Stahl/Aluminium Doppel-verglaste Glas Schiebetür
Innentür	Plastik Stahl/Holz/Titanium Tür
Unterboden	18mm MGO/Fiber Zement board
Fußboden	Holz/PVC Vinyl
Badraum	Dusche, WC, Waschbecken
Küche	stainless steel Doppel-Spüle mit Küchenschrank, Wasserhahn
Wasserleitung	PPR und PVC Wasserverteiler und Abflussrohr mit fittings
Elektriksystem	Schalter, Steckdosen, Lampe, wassergeschützte Steckdosen, Verteilerbox,

Wir haben Ihr Interesse geweckt, sie wollen kaufen?

Gekauft wird erst einmal gar nichts, sondern Sie besprechen mit uns Ihre Wünsche für das Äußere und die Innenausstattung. Wenn dann feststeht, wie Ihr Haus aussehen soll, bekommen Sie von uns die Planungsunterlagen und klären die örtlichen behördlichen Voraussetzungen ab, welche Sie für Ihr Bauvorhaben brauchen (in vielen Orten ist bis 50m² keine Genehmigung erforderlich).

Wenn wir das wissen, sorgen wir für die notwendigen Unterlagen und erst dann kommt es zum Kaufvertrag.



Total area :38.08m²

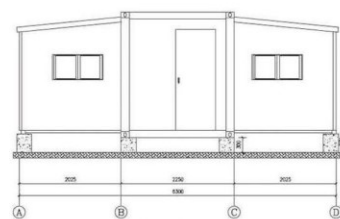
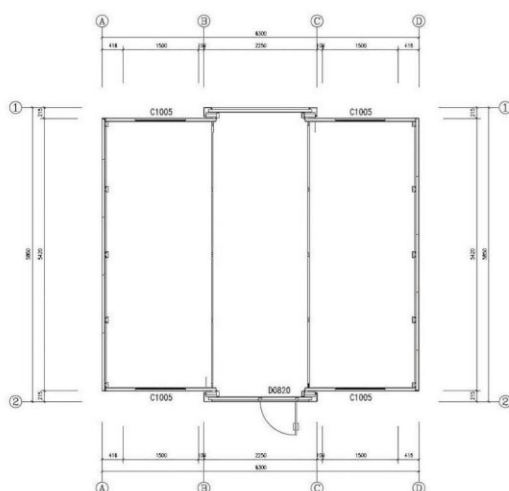

Front view

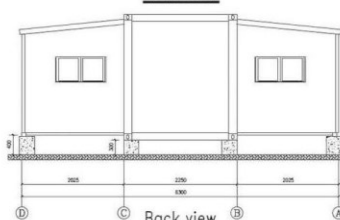

Back view

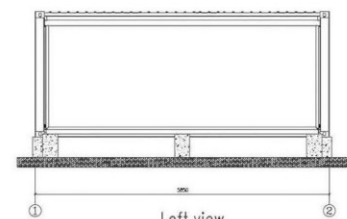

Left view

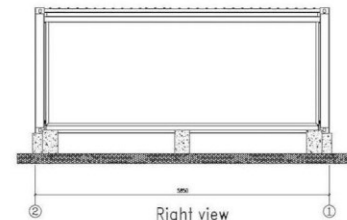

Right view

Die Zeit zwischen verbindlichen Kauf und Anlieferung Ihres Objektes beträgt zwischen 8 -10 Wochen. Das hört sich zwar lange an, aber diese Zeit wird gebraucht, um den Untergrund für Ihr Haus auf Ihrem Grundstück vorzubereiten.

Ob eine Bodenplatte gebraucht wird oder ein Sockelgitter, entscheiden Sie oder sprechen es mit unserem Baudienstleister, dem „ALL INCLUSIVE Montageservice“ ab.



Sockel zum Aufsetzen sind einfacher, kostengünstiger und die Bodenfreiheit gewährleistet eine gute Durchlüftung unterhalb des Hauses.

Sie oder der „ALL INCLUSIVE Montageservice“ sorgen für die Anschlüsse Wasser und Energie.

Die Montage des Hauses ist im Preis enthalten. Die hier beschriebenen Vorbereitungsarbeiten sind nicht Bestandteil des Hausvertrages sondern sind gesondert mit dem „ALL INCLUSIVE Montageservice“ zu vereinbaren.

Das war´s dann.

Und ein weiterer Vorteil: Wenn es Ihnen dann dort nicht mehr gefällt, bauen Sie Ihr Haus wieder zusammen, laden es mit einem Kran auf einen LKW und ziehen weiter.

Einfacher geht es nicht mehr.....

Informieren Sie sich auf den folgenden Seiten über unsere Angebote

Das Innere Ihres Hauses

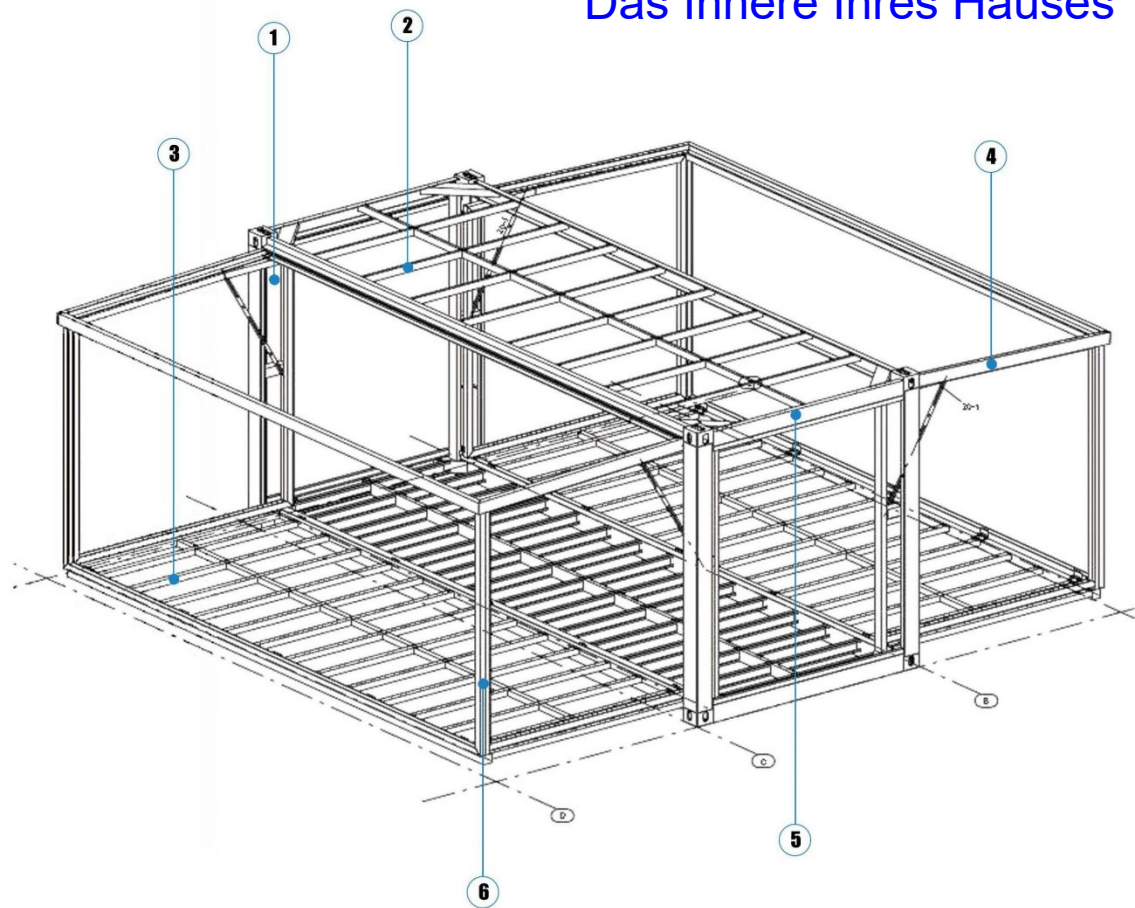

Geben Sie Ihrem Haus das Aussehen





MÖGLICHKEITEN der RAUMAUFTEILUNG

- ohne Inventar



Variante A
Grundpreis: 30.450,-€



Variante B
Grundpreis: 29.600,-€



Variante C
Grundpreis: 31.000,-€



Variante D
Grundpreis: 31.500,-€









Variante E
Grundpreis: 32.000,-€

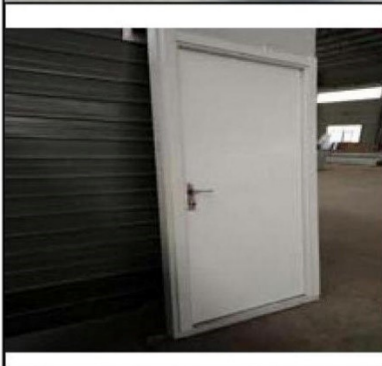

Variante F
Grundpreis: 33.000,-€

Material

Basis		12# galvanized steel & fiber cement & wood floor, 6400*5950mm
Säule		2500*1250*2mm galvanized steel sheet 150*200*2600mm
Dach		2500*1250*3mm galvanized steel sheet & 75mm thickness EPS sandwich panels, 6400*5950mm
Wände		75mm thickness EPS sandwich panels
Türen		1 Eingangstür PVC-Schiebetür 1500mm * 2000mm
		1 Eingangstür Sandwich Paneel 900mm * 1950mm
		1 Bad/WC-Tür Titanlegierung 700mm * 2000mm

		2 Holztüren für Schlafzimmer 700mm + 2000mm
Fenster		7 PVC-Schiebefenster 930mm * 1000mm
		1 PVC-Fenster im Bad 600mm * 400mm
Becken	  	Mit Spiegel
Toilette		Normal, mit Handtuchhalter
Dusche		900*900mm
Küche		Mit 4m Küchenmöbel
Elektrik	 	Verteilerkasten, flaches LED-Licht, externe Stromversorgung,

So könnte es Innen aussehen



Wir liefern Ihnen auch
Montagehäuser nach Ihren
Vorstellungen in Form, Größe
und Grundriss

Unsere Partnerfirma
**ALL INCLUSIVE
MONTAGESERVICE**

erstellt Ihnen auch erforderliche
Vorarbeiten, wie z.B. das Fundament,
übernimmt die fachgerechte Montage
sowie weitere von Ihnen gewünschte
Ausbauarbeiten.

Als Grundpreis für ein Montage-Haus nach
von Ihnen gewünschter Größe
beträgt ca. 800,- €/m² zzgl.MwSt.

SIE WOLLEN MEHR ? Unsere Containerhäuser

East-Prefab

Container-Aufbau

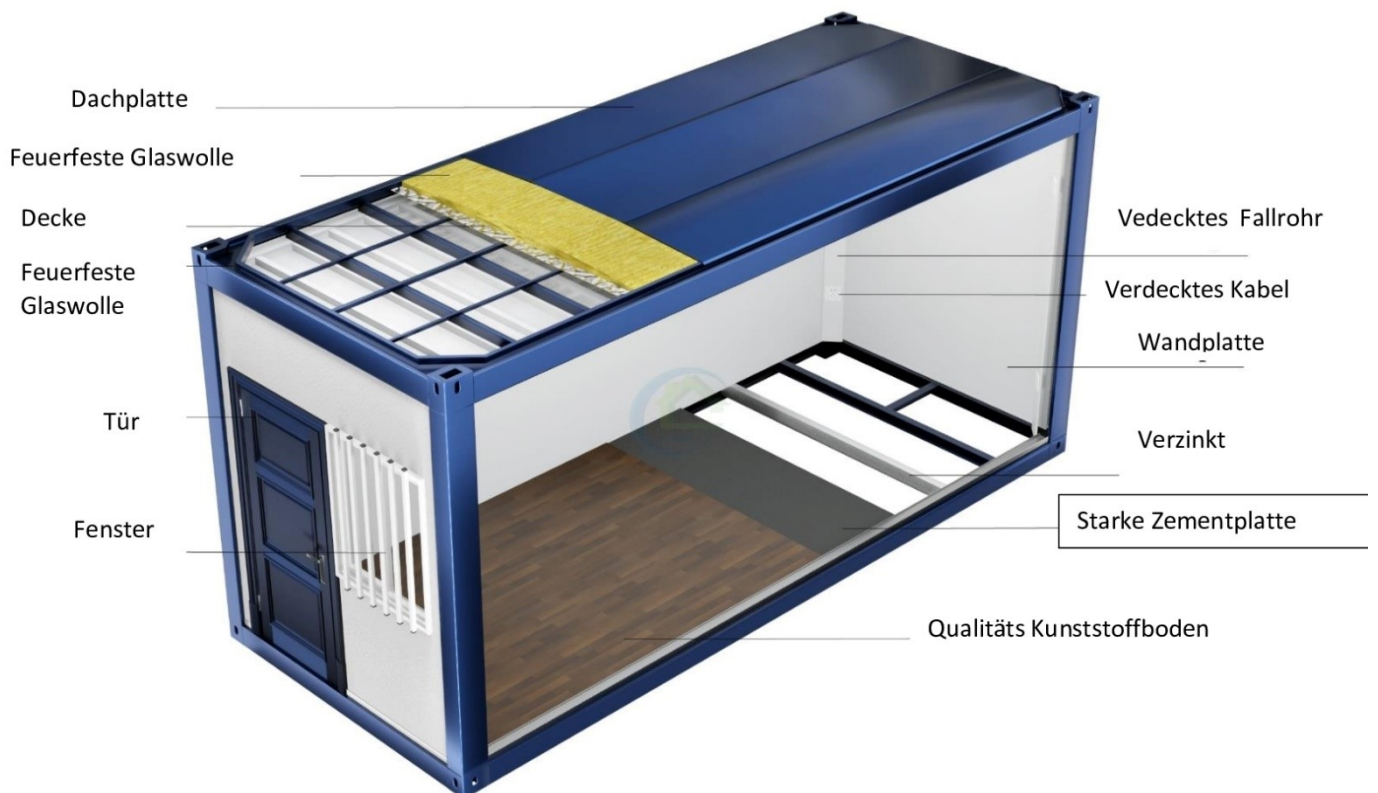



2-er CONTAINERHAUS

Inklusive: Container, Glaswand, Glas-Doppeltür und -fenster, dekorative Aluminium-Holzmaserung, Außenwand, installiertes elektrisches System, komplette Montage vor Ort

Ab 25.000,- € zzgl.MwSt.
(m² - ca. 830,-€)

EXKLUSIVER STIL

6058 x 5886 x 2896mm



Komfortables kleines Landhaus

Inklusive: Container, Glaswand, Glas-Doppeltür und -fenster, dekorative Aluminium-Holzmaserung Außenwand, installiertes elektrisches System, komplette Montage vor Ort

Ab 25.000,- € zzgl.MwSt.
(m² - ca. 830,-€)



3-er Container-Landhaus

Inklusive: Container, Türen und Fenster, Elektrisches System, komplette Montage vor Ort

Ab 40. 000,- € zzgl.MwSt.
(m² - ca. 890,-€)

Weiteres 3-er Containerhaus Zur freien Gestaltung

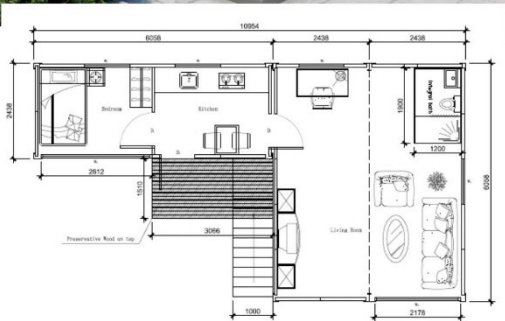

Size:L6058* W4886*
H2896mm

Lassen Sie Ihrer Fantasie freien Lauf,
gestalten Sie inneres und Äußeres und
schicken Sie uns Ihre Idee.
Wir schicken Ihnen den Preis.
Wie abgebildet

Ab 45.000,- € zzgl.MwSt.



4-er CONTAINERHAUS

Inklusive: Container, Glaswand, Glas Doppeltür und – fenster, installiertes elektrisches System, komplette Montage vor Ort

Ab 50.000,- € zzgl.MwSt.
(m² - ca. 835,-€)



5-er CONTAINERHAUS

Inklusive: Container, Treppen, Geländer, Terrassen, Glaswand, Glastür und Glasfenster, installiertes Elektrosystem, komplette Montage vor Ort

Ab 60.000,- € zzgl.MwSt.
(m² - ca. 800,-€)



10-er CONTAINERHAUS

Beschreibung analog der anderen Beschreibungen, wie auf dem Foto abgebildet, inkl. kompletter Montage vor Ort

Ab 130.000,- € zzgl.MwSt.
(m² - ca. 765,-€)



12-er CONTAINERHAUS

Beschreibung analog der anderen Beschreibungen, wie auf dem Foto abgebildet, inkl. kompletter Montage vor Ort

Ab 150.000,- € zzgl.MwSt.
(m² - ca. 700,-€)



31 Container-Haus

Nutzbar z.B. als Bürohaus, Hotel,
Shopping-Center, Behördenhaus

Ohne Inneneinrichtung

Ab 475.000,- € zzgl.MwSt.
(ca. - 900,-€)

Oder für das Gewerbe am Campingplatz, am
Badensee, auf dem Marktplatz...

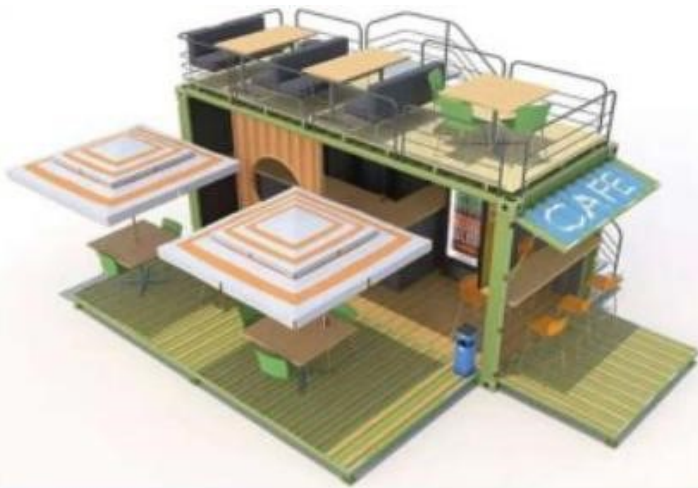

Vielseitig einsetzbar,
schnell aufgebaut
schnell abgebaut

UND IMMER EIN
HINGUCKER





Sicher gut geschützt

Schnell aufgeklappt
und verkaufsbereit

Schnell zugeklappt
und gut geschützt.

Jederzeit abbaubar
Und neu aufgebaut

Was will man mehr





Wie wäre das?

Kaffeebar, Eisdiele, Imbiss
mit eigener Dachterrasse

Die hier vorgestellten Wohn- und Verkaufscontainer sind lt. Hersteller-Zertifikate mindestens 20-25 Jahre haltbar und können mindestens 10 x auf- und abgebaut werden.

Modulbau – energieeffizient und komfortabel

Die modulare Bauweise ist im modernen Bauwesen angekommen und die Vorteile liegen auf der Hand:

Geringere Kosten

Die Kosten für ein Haus in Modulbauweise sind wesentlich geringer als für ein herkömmliches Haus.

Kürzere Bauzeit

Die Errichtung eines Modulhauses benötigt deutlich weniger Zeit als ein herkömmliches Haus. An einem einzigen Tag kann ein Gebäude am Standort erbaut werden. Kleine Häuser in 3 Stunden.

Höhere Flexibilität

Ein Eigenheim in Modulbauweise ermöglicht das Wohnen auf kleiner Fläche zum günstigeren Preis. Kleine Modulhäuser aus einem Modul sind auch als Ferienhaus oder als Zweitwohnsitz geeignet. Diese Bauweise ermöglicht einen Anbau am bestehenden Gebäude kostengünstig zu errichten.

Bessere Planungssicherheit

Beim Modulbau stehen Zeit und Kosten fest. Unerwartete Zeitverzögerungen durch Baumängel oder die Wetterlage sind so gut wie ausgeschlossen.

Nachhaltigkeit

Der modulare Bau ist nicht nur kostengünstig, sondern auch ein ökologischer Gewinn. Die Module werden bei der Fertigung gedämmt, so dass die energieeffiziente Nutzung sichergestellt wird.

Besonderheit

Modulhäuser müssen in der Zukunft nicht aufwändig abgerissen werden, sie können schnell wieder zurückgebaut und an einem anderen Standort weitergenutzt werden.

Hohe Qualität

Die industrielle Vorfertigung der Module in einem abgeschlossenen und überwachten Produktionsprozess ermöglicht eine hohe Qualität. Witterungseinflüsse sind so gut wie ausgeschlossen.

MODULBAU

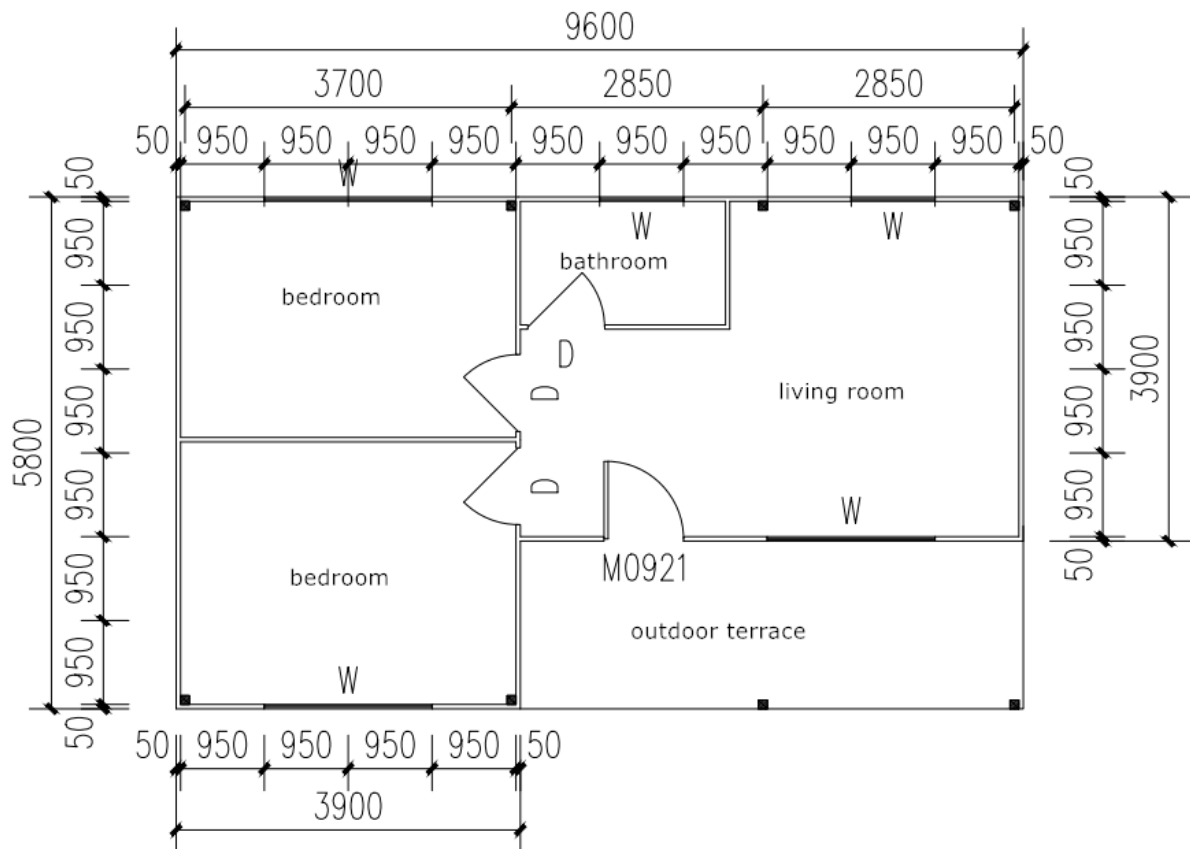

Beispielgrundriss ca. 55m²

Und so erfolgt der Aufbau auf Ihrem Grundstück

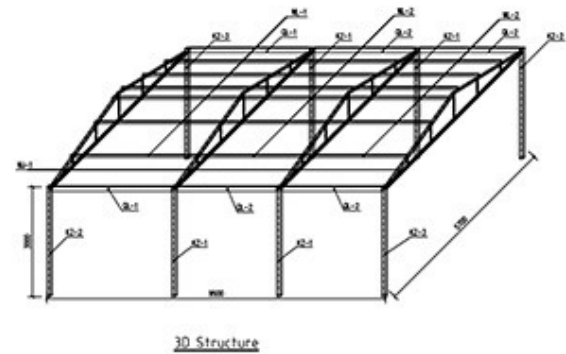
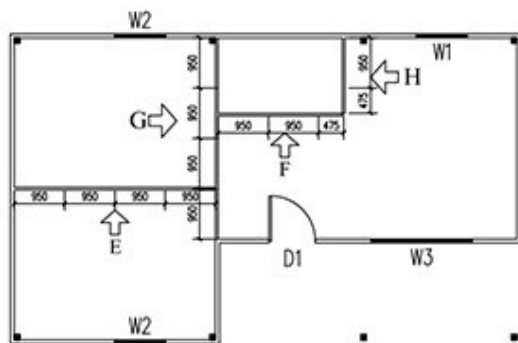

The house size is L*W*H: 9.5*5.7*3.0 m. The area is 54.15 square meters.

The roof panel is made of sandwich tile. The beam is made of welded square tube and purlin is made of c section steel and column is made of square tube. The antiseptic treatment is galvanization.

Installation Step

1



Install the steel structure

2



Install the sandwich walls

3



Install the floor and roof

4



Install the partition walls

5



without decorative
module completed

6



Install the cladding wall

7



Cladding and completion



WUNSCH-ZUBEHÖR?

Price of Decorative Accessories		
Commodity	Picture for reference	Description
PVC floor cover		6,00,-€/m
SPC floor		13,- €/m ²
PVC Cladding Board		12,- €/m ²
Metal Carved Cladding Board		20,- €/m ²
Bamboo Fiber Cladding Board		12,- €/m ²

Commodity	Picture for reference	Description
Shower Cabinet		350,- €
Toilet		150,- €
Wash Basin		80,- €
Wash Basin with Mirror		150,- €
Kitchen Cabinet with single sink		160,- €

Weiteres auf Anfrage

z.B. Solaranlagen

Ihr Grundriss

1m

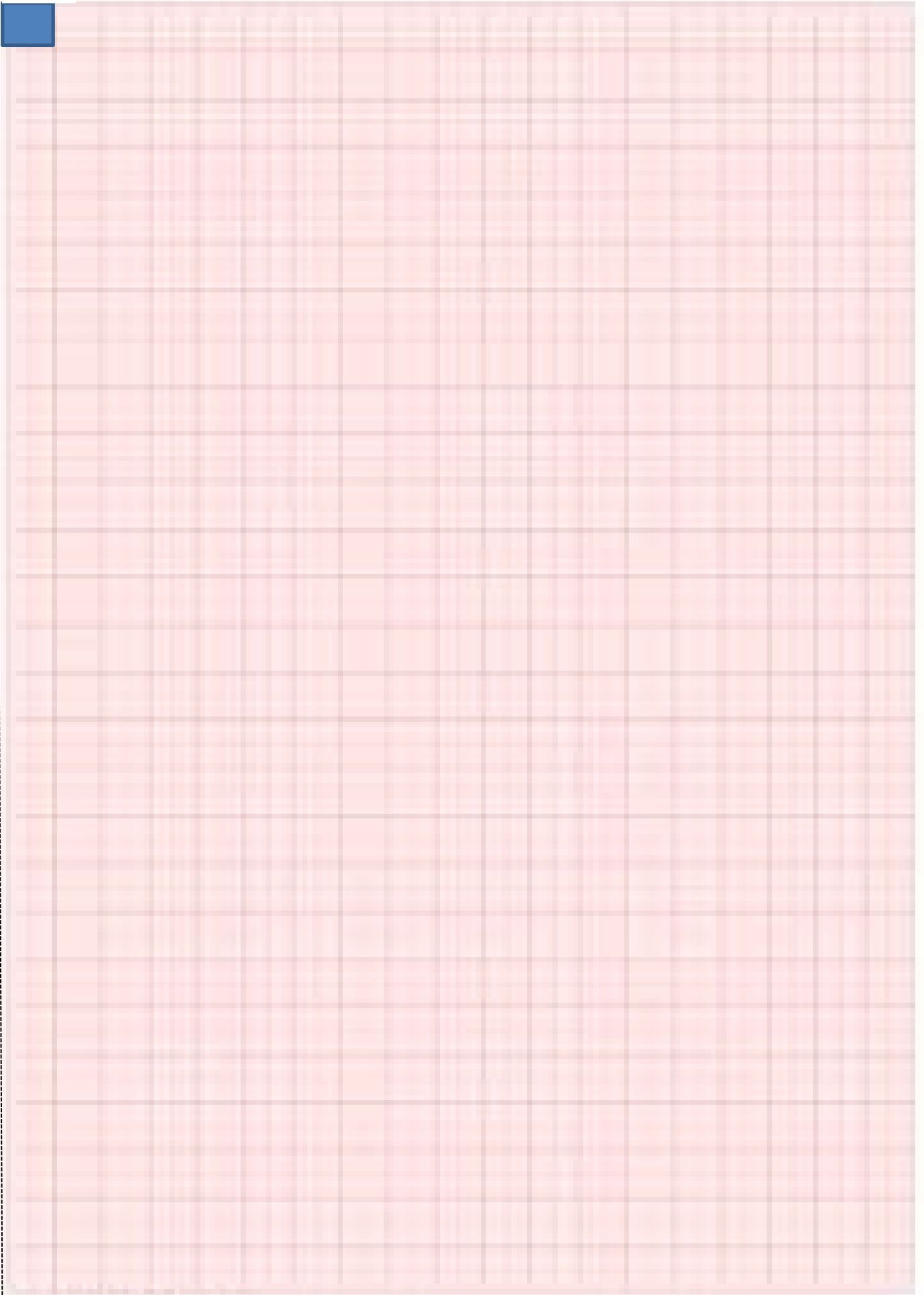

WIR FREUEN UNS AUF
IHRE ANFRAGE



FARRELL-INTERNATIONAL

Manfred Mahner
Hauptstr. 46c, 86405 Meitingen
Tel: 08271-814 5132
prefab@t-online.de

ALL INCLUSIV

MONTAGESERVICE

Andreas Stichler
Tel: 01578-462 5716
sislaq@freenet.de